

УТВЕРЖДАЮ:
Главный инженер
ООО «ОДСК-Строй Липецк»

Д.А. Усиков
«___» _____ 2025г.

ТЕХНИЧЕСКОЕ ЗАДАНИЕ

на выполнение комплекса по монтажу вентилируемого фасада, комплекса работ по фасадной теплоизоляционной композиционной системе с наружной теплоизоляцией и отделочным слоем из тонкостенной штукатурки на балконах, по монтажу корзин для кондиционеров, монтажу молниезащиты по фасаду здания.

на объекте:

«Комплекс из 2-х многоквартирных домов поз.1 и поз.2 со встроенными нежилыми помещениями по ул. 50 лет НЛМК в г. Липецке на земельном участке с кадастровым номером 48:20:0045902:1438 (корректировка).

1 этап строительства – корпус 1 (поз. 1)».

№ п/п	Перечень основных требований	Содержание требований
1	2	3
1. Общие требования		
1.1.	Основание для проектирования.	- Техническое задание; - Договор подряда на выполнение комплекса работ.
1.2.	Застройщик	ООО «Специализированный застройщик «ОДСК-ЛЗ»
1.3.	Технический заказчик	ООО «ОДСК –ИНЖИНИРИНГ»
1.4.	Генеральный подрядчик	ООО «ОДСК-Строй Липецк»
1.5.	Проектная организация	ООО «АрхСтудия-В»
1.6.	Сведения об источниках финансирования строительного объекта	Собственные и заемные средства Застройщика
1.7.	Вид строительства	Новое строительство
1.8.	Исполнитель/ Подрядная организация	Определяется по результату проведения тендерной процедуры
1.9.	Исходные данные	Рабочая документация: ООО «АрхСтудия-В»: - №20001-1-АР2 от 01.04.2025г. «Архитектурные решения»; - №20001-1-АС изм.4 «Архитектурно-строительные решения»; - №20001-1-АС от 10.03.202 «Архитектурно-строительные решения»; - Паспорт АГО 20001-1-АР1 « Архитектурные решения объекта»; - Скан листа 31 проекта 20001-1-ЭОМ поз. Ж.д.№1; - Приложение №1 – узел крепления кронштейна к стене; - Приложение №2 – кронштейн КПП-2; - Приложение №3 – вид корзины; - Проект договора подряда (материал Подрядчика)
1.10.	Общие данные	1. Сведения о технико-экономических показателях объекта капитального строительства:

		Наименование	Ед. изм.	Показатель
		Площадь застройки	м ²	608,50
		Площадь жилого здания (Общая площадь здания)	м ²	13 757,9
		Строительный объем, в т. ч.:	м ³	45 220,4
		- ниже отм. 0,000	м ³	44 961,9
		- выше отм. 0,000	м ³	258,5
		Этажность	эт	25
		Количество квартир	шт	194
		<p>2. Проектируемое здание соответствует следующим параметрам:</p> <ul style="list-style-type: none"> - уровень ответственности здания, коэффициент надежности по ответственности – 2 (нормальный); - степень огнестойкости жилого здания – 1; - степень огнестойкости здания автостоянки – II; - степень долговечности здания – II; - класс конструктивной пожарной опасности - CO; класс функциональной пожарной опасности – Ф1.3, Ф5.2, Ф4.3. 		
1.11.	Виды работ	<p>1. Устройство навесного вентилируемого фасада (НВФ)</p> <p>ЭТАПЫ РАБОТ:</p> <ul style="list-style-type: none"> - Разработка рабочей документации на устройство навесной фасадной системы с воздушным зазором (НФС), состоящей из подблицовочной конструкции, теплоизоляционного слоя (при необходимости), ветрогидрозащитной мембраны (при необходимости) и защитно-декоративного экрана, а также совокупности технических и технологических решений, определяющих правила и порядок установки этой системы в проектное положение, предназначенная для наружной облицовки и теплоизоляции стен зданий и сооружений различного назначения. - Поставка материалов – материал Подрядчика. <p>Монтаж НВФ:</p> <ul style="list-style-type: none"> - Конструкции вентилируемого фасада из оцинкованных профилей с порошковой покраской с креплением в межэтажное перекрытие под облицовку керамогранитом; - Для наружной теплоизоляции применить минераловатные плиты на базальтовой основе "ISOVER ВентФасад Моно" (или аналог), плотностью 80 кг/м³, толщиной 100мм по блокам из ячеистого бетона, и толщиной 150мм по ж/б пилонам и торцам плит перекрытия. - Керамогранитная плитка ESTIMA размером 1200x600 мм с первого по технический этажи (S= 6587,6 м²). Цвет: RAL 1013 (белая устрица), RAL 9003 (сигнально-белый), RAL 7030 (серый каменный), RAL 7044 (серый шелковый). - Металлические кассеты (козырьки над входными группами) (S= 32,5 м²). Цвет: RAL 7037 (серый пыльный). - Монтаж отлива парапета из оцинкованной стали t=0,5 мм, L=104,8 м.п., RAL 1013. - Работы по устройству отливов и козырька в оконных проемах. - Все объемы уточнить при выполнении проектной документации по разработке НВФ. <p>Предусмотреть производство работ с учетом монтажа фасадных подъемников на перекрытии последнего этажа до завершения кровельных работ</p>		

2.Монтаж корзин для кондиционеров к наружным стенам из ячеистых блоков на телескопических направляющих

- Корзины для кондиционеров сборные размером 700x1000x550мм.

- Толщина корзины для кондиционеров 1,0 мм.

Количество корзин для кондиционеров - 196 штук, из них

RAL 7037 - 30 шт.

RAL 9003 - 36 шт.

RAL 7030 - 116 шт.

RAL 7044 – 14 шт.

Крепление кронштейна корзин кондиционеров к фасаду здания осуществляется комбинировано:

- нижнее крепление кронштейна корзины в монолитный бетон плиты перекрытия с помощью анкера фасадного 10x100мм

- верхние две точки крепления кронштейна корзины в газобетонный блок с помощью химического анкера M10 (шпилька резьбовая M10 fvz кл.пр.4.8) . Глубина анкеровки 150мм

Перед монтажом корзины для кондиционеров необходимо провести испытания на вырыв анкера, значение на вырыв анкера должно соответствовать значению, представленному в техническом отчете на нагрузки (предоставляется производителем)

2.1 Технологические отверстия в наружных стенах и керамогранитных плитах для кондиционеров

- Сверление отверстий в стенах из блоков из ячеистых бетонов глубиной 300мм диаметром 50мм =196шт

- Прокладка труб ПНД 50мм с герметизацией L=450мм , 196шт

- Сверление отверстий в керамогранитных плитах под трассы кондиционеров 50мм =197шт, в стенах из блоков д.57мм = 196 шт.

3.Уплотнение стыков прокладками ПРП в 1 ряд в наружных стенах (проект №20001-1-АС1 л.14, узел 9)

- Монтаж пенополиэтиленового теплоизоляционного шнура «Вилатерм», диаметром 30мм, L=1642 м.п.

4.Монтаж токоотводов по фасаду здания

- Монтаж вертикальных опусков с кровли, от молниеприемной сетки, с креплением под НВФ (сталь круглая горячекатаная горячего цинкования ф 8 мм, L= 460 п.м.

- Монтаж горизонтальных поясов, объединяющих токоотводы по периметру здания по высоте через каждые 20 м на отм. +16.000, +34.000, +52.000, +64.000 (сталь круглая горячекатаная горячего цинкования ф 8 мм, L= 192 п.м.).

- Для монтажа токоотводов молниезащиты по фасаду здания применить держатель 100x57x6 ND2307 DKC (или аналог) и универсальный соединитель d8-10DKC NG3103 (или аналог)

5. Устройство «мокрого фасада» (за витражами лоджий) S=2032,01 м2

- Грунтовка утепляемого основания;

- Изоляция изделиями из волокнистых и зернистых материалов с креплением на клею и дюбелями холодных поверхностей: внутренних стен и перегородок минераловатными плитами , толщ.100мм, плотность 120кг/м3

- Нанесение защитного слоя клеевого состава толщ.2-3мм,

		<p>армированного сеткой и установкой профилей ПВХ;</p> <ul style="list-style-type: none"> - Грунтовка за 1 раз стен; - Нанесение штукатурного слоя зерно 1,5мм, камешковая, цвет – RAL в соответствии с паспортом окраски фасада (предварительно согласовать с отделом маркетинга ГК ОДСК). <p>6. Устройство подвесного потолка входной группы в осях 1/1 / А/1 - Г/1 из композитных панелей S = 17,7 м2.</p> <p>1. Теплоизоляция потолка – применить минераловатные плиты на базальтовой основе "ISOVER ВентФасад Моно (или налог), плотностью 80 кг/м3 толщ.150мм на фасадной под облицовочной конструкции.</p> <p>2. Композитные панели – RAL7014.</p>
1.12.	Этапы выполнения работ	<p>1. Разработка рабочей документации на устройство навесной фасадной системы с воздушным зазором (НФС), состоящей из облицовочной конструкции, теплоизоляционного слоя (при необходимости), ветрогидрозащитной мембраны (при необходимости) и защитно-декоративного экрана, а также совокупности технических и технологических решений, определяющих правила и порядок установки этой системы в проектное положение, предназначенная для наружной облицовки и теплоизоляции стен зданий и сооружений различного назначения.</p> <p>2. Разработка комплекта рабочей документации для ведения и контроля строительно-монтажных работ (комплект рабочей документации должен содержать рабочие чертежи, организационно-технологическую документацию в объеме, обеспечивающем возведение конструкций в соответствии с проектными решениями.</p> <p>3. Изготовление и поставка материалов.</p> <p>4. Монтаж НФС в соответствии с разработанной рабочей документацией.</p>
2. Рабочая документация на устройство навесной фасадной системы		
2.1.	Состав рабочей документации	<p>Рабочий документация на проектируемую НФС должна включать следующие разделы:</p> <ul style="list-style-type: none"> - общую пояснительную записку; - архитектурные решения; - конструктивные (технические) решения; - расчеты; - результаты научно-экспериментальных исследований (протоколы испытаний); - экспертные заключения; - спецификацию материалов и комплектующих изделий; - сметную документацию; - технологическая документация (ППР).
2.2.	Нормативные документы	<p>При проектировании учесть требования:</p> <ul style="list-style-type: none"> ▪ ГОСТ Р 58883-2020 «Системы навесные фасадные вентилируемые. Общие правила расчета подконструкций». ▪ ГОСТ Р 58154-2018 «Материалы подконструкций навесных вентилируемых фасадных систем. Общие технические требования». ▪ ГОСТ Р 70573-2022 «Элементы облицовки, узлы и детали крепления фасадных навесных вентилируемых конструкций. Параметры долговечности». ▪ ГОСТ Р 70071-2022 «Конструкции облицовочные вентилируемых навесных фасадных систем и их соединения».

		<p>Общие требования защиты от коррозии и методы испытаний).</p> <ul style="list-style-type: none"> ▪ СП 20.13330.2016 «Нагрузки и воздействия». ▪ СП 2.13130.2020 «Системы противопожарной защиты. Обеспечение огнестойкости объектов защиты». ▪ СП 518.1311500.2022 «Навесные фасадные системы с воздушным зазором Обеспечение пожарной безопасности при монтаже, эксплуатации и ремонте». ▪ СП 230.1325800.2015 «Конструкции, ограждающие зданий характеристики теплотехнических неоднородностей». ▪ СП 70.13330.2012 №Несущие и ограждающие конструкции». ▪ СП 50.13330.2012 №Тепловая защита зданий» ▪ СНиП 12-01-2001 «Безопасность труда в строительстве часть 1»; ▪ СНиП 12-04-2002 «Безопасность труда в строительстве часть 3».
2.3.	Требования к необходимости предъявления демонстрационных материалов, их состав и форма.	<p>До начала работ необходимо предоставить:</p> <ol style="list-style-type: none"> 1. Образцы материалов, планируемые использовать при проведении работ; 2. Сертификаты соответствия на все материалы и крепеж, результаты испытаний, пояснительная записка. 3. Предоставить гарантию на материалы. 4. Предоставить сертификаты по пожарной безопасности на применяемые строительные и отделочные материалы. Все материалы, используемые при выполнении работ, должны соответствовать нормативным требованиям, предъявляемым к такой продукции законодательством Российской Федерации, иметь все необходимые сертификаты качества, сертификаты соответствия, удостоверяющие их качество, санитарно – эпидемиологическое заключение, сертификаты пожарной безопасности.
2.4.	Содержание документации	<p>Техническая документация на НФС, устанавливающая порядок монтажа, эксплуатации и ремонта НФС, должна содержать:</p> <ul style="list-style-type: none"> ▪ назначение и область применения НФС; ▪ принципиальное описание конструкций НФС; ▪ альбом технических решений, включая порядок очередности (периодичности) проводимых работ по монтажу (ремонту) НФС; ▪ инструкцию по эксплуатации НФС; ▪ дополнительные условия по контролю качества монтажа конструкций НФС; ▪ заключения, отчеты, протоколы по результатам огневых испытаний по ГОСТ 31251 и (или) аналитических исследований о классе пожарной опасности. <p>Принципиальное описание конструкций должно обеспечивать возможность проведения процедуры их идентификации и содержать:</p> <p>- Перечень материалов, используемых для комплектации НФС, включая:</p> <ul style="list-style-type: none"> ▪ изделия ▪ теплоизоляционные материалы ▪ ветровлагозащитную мембрану ▪ облицовочные материалы ▪ изделия, применяемые в составе защитно-декоративного экрана, подкладки анкеры и дюбели, с указанием наименования и марок, габаритных размеров (допусков и

		<p>предельно допустимых отклонений), технических свойств, нормативных документов, по которым они производятся;</p> <ul style="list-style-type: none"> - Показатели пожарной опасности применяемых материалов, в случае если они устанавливаются нормативными правовыми актами и (или) нормативными документами по пожарной безопасности. <p>Альбом технических решений включает в себя:</p> <ul style="list-style-type: none"> - Монтажные схемы облицовки фасада (с маркировкой панелей при необходимости), монтажные схемы каркаса (направляющих, кронштейнов и т.д.), разрезы и узлы крепления со всеми размерами, в соответствии расчетом и основными расчетными и эксплуатационными характеристиками продукции, ее отдельных элементов; - Чертежи узлов примыканий к кровле, проемам, цоколю и вывода трубки отвода конденсата от кондиционеров с характеристиками способов применения (в том числе крепления, устройства декоративных элементов, мероприятия по обеспечению требований пожарной безопасности, коррозионной стойкости, несущей способности); - Дополнительные мероприятия при устройстве НФС на участках фасада повышенной пожарной опасности в части устройства противопожарных коробов и противопожарных отсеков; - Описание возможности и условий прокладки поверх или внутри НФС электрического оборудования, а также требования к размещению на фасаде здания элементов и оборудования, не входящих в конструкцию НФС; - Инструкция по эксплуатации НФС должна содержать порядок, сроки и объемы выполняемых работ при эксплуатации НФС, а также периодичность и объем проведения осмотров состояния НФС.
2.5.	Требования к конструктивным решениям	<p>Выполнить расчет несущих конструкций ФНС по предельным состояниям в соответствии с требованиями ГОСТ 27751, СП 16.13330, СП 64.13330, СП 128. 13330, СП 20.13330, в том числе на нагрузки от двухстороннего обледенения облицовки. Расчет должен быть проведен для всех участков здания с учетом различных конструктивных решений НФС.</p> <p>Разработанные конструктивные решения должны обеспечивать необходимую:</p> <ul style="list-style-type: none"> - пожарную безопасность; - устойчивость к нагрузкам и воздействиям (снеговой, ветровой и т.д.); - долговечность (включая элементы и комплектующие, должна быть не менее расчетного срока службы жилого дома) и коррозионная стойкость; - эксплуатационная безопасность. <p>Проектные решения по обеспечению полной собираемости конструкций должны опираться на данные расчета точности геометрических параметров. Допуски на точность технологических процессов приведены в ГОСТ 21779 и выбираются при проектировании на основании расчета точности.</p> <p>Расчет точности геометрических параметров каркасов НФС и их элементов выполняют по правилам и методикам ГОСТ 21780 при разработке рабочей документации и правил производства строительных работ.</p> <p>В проекте необходимо указать класс точности конструкций по изготовлению, который будет являться одним из исходных</p>

		<p>данных при разработке технологий изготовления и монтажа конструкций.</p> <p>В зависимости от класса точности и номинального размера конструкции по ГОСТ 23118 (таблица Б.1, приложение Б) выбирается значение максимального начального искривления элементов конструкции.</p> <p>Величину зазора между соседними облицовочными изделиями, облицовкой и конструкцией каркаса, глубину заделки элемента крепления, необходимость и способы уплотнения и/или герметизации точек крепления, а также зазоров между облицовкой и элементами каркаса указывают в конструкторской документации в зависимости от вида (типа), размеров и условий эксплуатации облицовочных изделий.</p> <p>Расчётный срок эксплуатации системы – не менее 50 лет.</p> <p>Уровень ответственности НФС в целом и ее несущей подконструкции назначают в соответствии с требованиями ГОСТ 27751, при этом допускается различие уровня ответственности подконструкции и здания в целом.</p> <p>Материалы несущих подконструкций НФС и минимальные толщины их несущих и вспомогательных элементов следует принимать по ГОСТ Р 58154.</p> <p>Расчёт конструкций выполнить в соответствии с требованиями ГОСТ Р 58883-2020.</p> <p>Предусмотреть открытое крепление облицовочных панелей.</p> <p>Подбор материалов и антикоррозионных покрытий подконструкции НФС осуществляется проектировщиком. При этом расчетный срок службы НФС в нормальных условиях эксплуатации, должен быть не менее расчетного срока службы НФС для соответствующих условий эксплуатации, заявленного владельцем (разработчиком) системы.</p> <p>Для крепления кронштейнов к строительному основанию должны использоваться металлические анкеры с распорными полимерными или стальными дюбелями, или химические анкеры.</p> <p>Должны применяться анкеры, прошедшие испытания на вырыв из строительного основания с заключением о минимальной выдерживаемой нагрузке.</p> <p>Испытания анкеров должны быть проведены испытательной лабораторией, аккредитованной в национальной системе аккредитации.</p> <p>Для предотвращения использования на одном фасаде облицовочного материала различной тональности, необходимо предусмотреть заказ, хранение и установку материала из одной партии.</p> <p>В проектной документации должны быть указаны допуски на толщину зазоров/швов и взаимное смещение из плоскости фасада между смежными облицовочными элементами с учетом прогнозируемых воздействий.</p> <p>Система креплений должна быть спроектирована таким образом, чтобы в процессе эксплуатации компенсировать изменение размеров облицовки и комплектующих материалов, крепежных элементов и строительных конструкций при колебаниях температуры окружающей среды.</p> <p>Металлические конструкции и элементы крепления должны быть стойкими к воздействиям окружающей среды (вода; загрязнения; моющие средства, разрешенные к применению) и сохранять свои прочностные свойства в течение всего срока эксплуатации НФС.</p>
--	--	--

		<p>При проектировании облицовки НФС в рабочей документации должны быть указаны неподвижные и подвижные соединения, а также последовательность и технология крепления опор.</p> <p>При проектировании защиты от коррозии металлических каркасов НФС, элементов крепления, облицовок необходимо учитывать условия воздействия окружающей среды по ГОСТ ISO 9223, ГОСТ 16350 и СП 28.13330, размещение конструкций по ГОСТ 15150.</p> <p>Классификация условий эксплуатации конструкции НФС в зависимости от размещения, наличия теплоизоляции, типа и степени агрессивности атмосферы, адаптированной для климатических районов Российской Федерации приведена в таблице 1 ГОСТ Р 70071.</p> <p>При проектировании конструкций НФС из разнородных материалов необходимо предусмотреть меры по предотвращению контактной коррозии согласно п.5.5 ГОСТ Р 70071.</p> <p>Проект должен быть утвержден заказчиком и разработан в соответствии с требованиями СП 48.13330.</p> <p>Крепление каркаса НФС выполнить к несущему монолитному каркасу дома.</p> <p>Крепление каркаса НФС не допускается:</p> <ul style="list-style-type: none"> - в кладку из легких бетонов класса по прочности на сжатие менее В2.5 и/или плотностью менее D600; - в не раскрепленную несущую каменную кладку из легкого бетона плотностью менее 1200 кг/м³; - в трехслойные панели с металлической облицовкой, с толщиной металла наружной обшивки менее 0,5 мм, пределом прочности на сжатие перпендикулярно к обшивкам менее 60 кПа, пределом прочности при растяжении перпендикулярно к обшивкам менее 100 кПа, пределом прочности на сдвиг менее 50 кПа. <p>При вышеуказанных материалах оснований рекомендовано выбирать другие конструктивные решения крепления каркаса НФС к несущим конструкциям здания (например, крепление каркаса в междуэтажные перекрытия).</p> <p>Не допускается выполнять облицовку внешних поверхностей наружных стен из материалов групп горючести Г2-Г4, а материалы ветровлагозащитных мембран не должны относиться к группе горючих легковозгораемых материалов по ГОСТ Р 56027.</p> <p>Фасадные системы не должны распространять горение.</p>
2.6.	Дополнительные требования	<p>С Заказчиком/генподрядчиком необходимо согласовать:</p> <ul style="list-style-type: none"> - Основной комплект рабочих чертежей (техническую документацию и расчеты). - Внешний вид материала облицовки, цветовые решения перед изготовлением НФС. <p>Альбом проектной документации должен содержать спецификации на весь перечень основных материалов, изделий и конструкций, комплектующих, метизов.</p>
2.7.	Требования к результатам работ	<p>Рабочая документация на устройство навесной фасадной системы передаётся генеральному подрядчику в следующем виде:</p> <ul style="list-style-type: none"> - 4 экз. на бумажном носителе. - 1 экз. на электронном носителе в формате исполнения, полностью соответствующий бумажным экземплярам. <p>Графическую часть предоставить в формате DWG и PDF.</p> <p>Сметная документация передаётся генеральному подрядчику в следующем виде:</p> <ul style="list-style-type: none"> - 2 экз. на бумажные носители.

		- 1 экз. на электронные носители в формате смета. ру и Excel.
3. Рабочая документация для ведения и контроля строительного-монтажных работ (ППР)		
3.1.	Основные требования	До начала работ по устройству НФФ подрядчик обязан разработать проект производства работ (ППР). Данный альбом необходимо согласовать с генеральным подрядчиком и заказчиком строительства.
4. Монтаж НФС		
4.1.	Общие данные	Выполнение монтажа НФС необходимо выполнять в соответствии с разработанным и утвержденным проектом производства работ (ППР).
4.2.	Требования к выполнению работ	1. Работы необходимо выполнять в строгом соответствии с переданной в производство работ Рабочей документацией заказчика и настоящим Техническим заданием. 2. Работы необходимо выполнять в соответствии с действующими нормативно-техническими документами (СНиП, СП, ГОСТ) вне зависимости от характера (обязательный/рекомендуемый) действия соответствующих нормативных документов. 3. Подрядчик несет ответственность за выполнение требований правил по охране труда (правил безопасности), охране окружающей среды, за обеспечение пожарной безопасности на месте производства работ. Необходимо обеспечить полное исполнение требований соответствующих нормативных документов.
4.3.	Основные требования к исполнительной документации	Перечень исполнительной документации, оформляемой Подрядчиком по Договору*: 1.1 Титульный лист. 1.2 Реестр исполнительной документации. 1.3 Выписка из свидетельства о допуске СРО. 1.4 Акт-допуска на строительную площадку. 1.5 Доверенность на подписание акта допуска (в случае, когда подписывает его не руководитель организации). 1.6 Приказы о назначении ответственных лиц. 1.7 Проект производства работ (СП 48.13330.2011п 5.7.4). 1.8 Общий журнал работ (РД 11-05-2007, приложение №1). 1.9 Журнал входного контроля (ГОСТ 24297-87). 1.10 Журнал замоноличивания стыков и узлов (для сборных конструкций). 1.11 Акт геодезической разбивочной основы объекта капитального строительства. 1.12 Акт разбивки осей объекта капитального строительства на местности. 1.13 Акты освидетельствования скрытых работ (оформление по РД 11-02-2006 (актуализированная редакция) 1.14 Сертификаты и паспорта качества на применяемые материалы и оборудование, санитарно-эпидемиологические заключения, сертификаты пожарной безопасности, гарантийные талоны (СП 48.13330.2011п 6.13). 1.15 Исполнительные схемы. 1.16 Комплект чертежей, выданных в производство работ, с отметками "выполнено в соответствии с проектом" и "в производство работ" (оригинал). <i>* настоящий перечень документации может быть изменен или дополнен по требованию органов государственного строительного надзора, членов государственной комиссии, а также заинтересованных организаций.</i>

4.4.	Основные требования к оборудованию и материалам	<p>1. Оборудование и материалы должны удовлетворять требованиям действующей нормативно-технической документации (СНиП, СП, ГОСТ, технический регламент).</p> <p>2. Оборудование и материалы должны быть сертифицированы для применения на территории РФ. Перед использованием оборудования и материалов Подрядчик должен передать Заказчику заверенные копии документов, подтверждающих качество материалов и изделий.</p> <p>3. Материалы и оборудование поставляются в заводской упаковке, гарантирующей их сохранность при транспортировке, перевозке и выгрузке.</p> <p>4. Складирование материалов и изделий должно выполняться с рекомендациями производителя и в соответствии с действующей нормативной документацией.</p> <p>5. Материалы, поставляемые Заказчиком в целях исполнения условий настоящего Договора.</p> <p>Все материалы и оборудование, используемое при производстве работ, должны пройти входной контроль с занесением результатов в соответствующий журнал.</p>
4.5.	Требования к персоналу	<p>1. Работники должны быть обеспечены специальной одеждой и обувью, не должны иметь противопоказаний по медицинской части для проведения работ, допущены приказом по организации к проведению работ на высоте.</p> <p>2. Наличие удостоверений у сотрудников о допуске к работам на высоте (если работы выполняются с высоты 1,8 м и более).</p> <p>Наличие у сотрудников подрядчика, не являющихся гражданами РФ, предусмотренных законодательством разрешений на пребывание и осуществление трудовой деятельности в РФ.</p>
4.6.	Сроки выполнения работ	<p>1. этап: Проектирование – с даты заключения договора в течение 70 дней;</p> <p>2. этап: Поставка материалов и комплектующих – с даты окончания проектирования в течение 30 дней ;</p> <p>3. этап: Монтаж НВФ – ориентировочный срок окончания работ 30.03.2026г.</p>
4.7.	Гарантия качества	<p>1. Гарантийный период:</p> <ul style="list-style-type: none"> - на выполненные работы составляет 60 месяцев с момента подписания Сторонами акта об окончательной приемке выполненных работ; - на материалы согласно срокам от Завода изготовителя. <p>2. В течение гарантийного периода должно производиться безвозмездное устранение Подрядчиком обнаруженных дефектов.</p> <p>3. Сроки устранения дефектов не должны превышать 10 дней.</p>
4.8.	Особые требования	<p>1. Подрядчик не должен находиться в стадии банкротства или ликвидации.</p> <p>2. Подрядчик должен иметь членство СРО.</p> <p>3. Подрядчик должен иметь опыт работы на аналогичных объектах сроком не менее 5-ти лет.</p>

Руководитель ПТО
ООО «ОДСК-Строй Липецк»



А.В. Окорокров

Ведущий инженер
ООО «ОДСК-Строй Липецк»



Н.И. Лысенко

Узел крепления корзины к стене

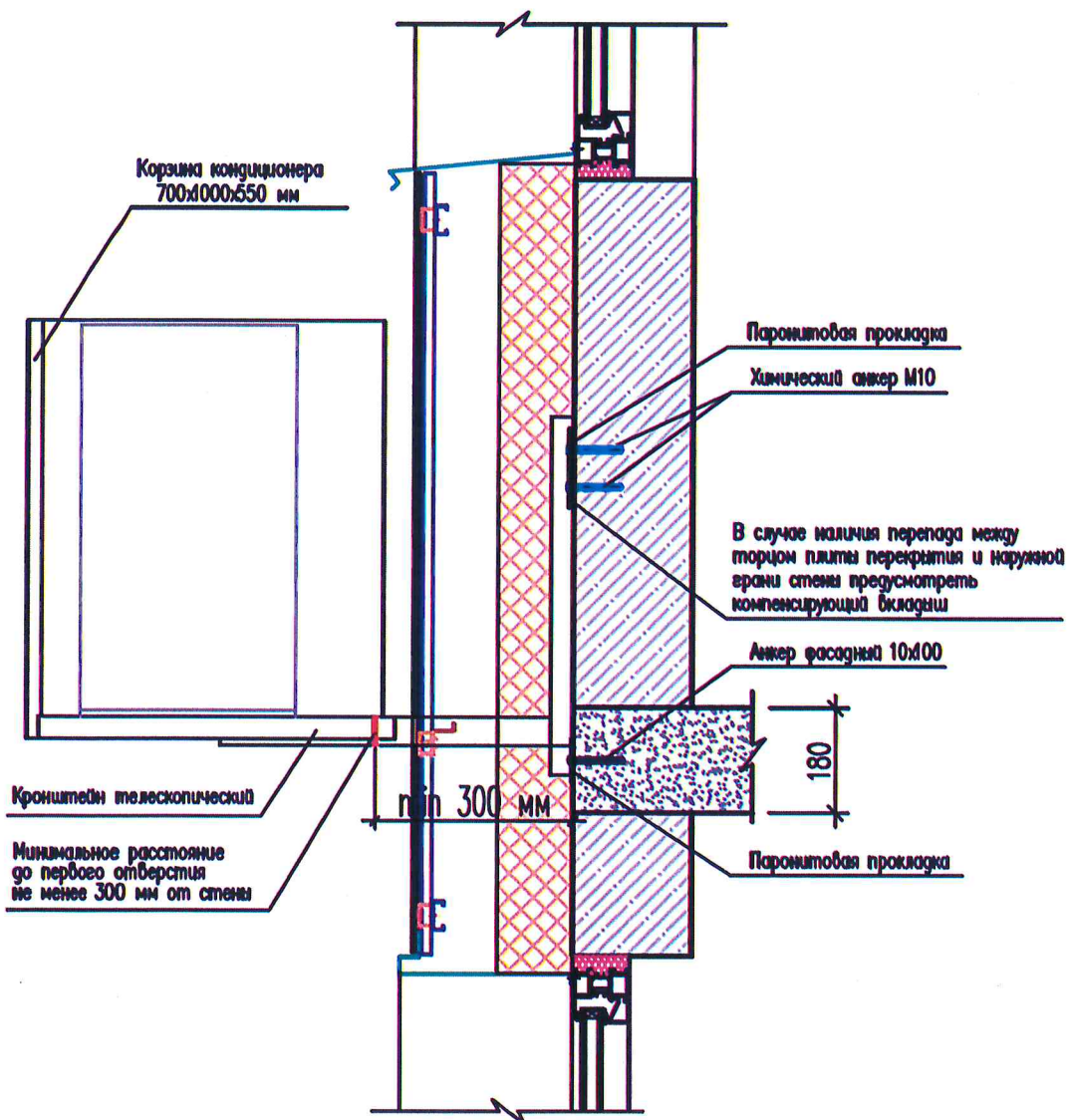

ПРИМЕЧАНИЕ:

Для монтажа кондиционеров выполнить установку корзин, размером 70x1000x550 мм.

Корзины для кондиционеров крепить при помощи шпилек (кол-во шпилек на 1 корзину – 6 шт).

Рисунок решетки прилагается в Приложении №2 и №3.

Цвет корзин для кондиционеров принять в соответствии с цветом примыкающих стен.

Провести испытание по определению усилия на вырыв анкеров для крепления корзин.

Руководитель ПТО

ООО «ОДСК-Строй Липецк»

А.В. Окороков

Ведущий инженер

ООО «ОДСК-Строй Липецк»

Н.И. Лысенко

Приложение №2

ПОЗИЦИЯ	Обозначение	К-ВО
1	ШШ-КПГ-560	2
2	ШО-КПГ	2
3	УО-926	2
4	Болт М8х20.56 ГОСТ 7798-70	4
5	Болт М10х25.56 ГОСТ 7798-70	8
6	Гайка М8.5 ГОСТ ISO 7040	4
7	Гайка М10.5 ГОСТ 5915-70	8
8	Шайба А.10 ГОСТ 11371-78	8
9	Гровер 10 ГОСТ 6402-70	8
10	Шайба А.8 ГОСТ 11371-78	4

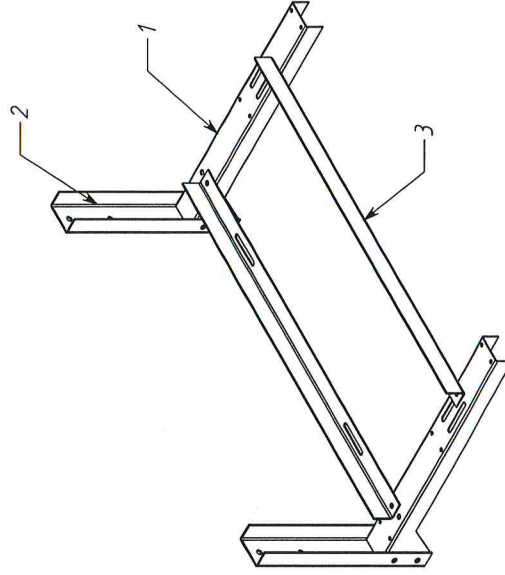
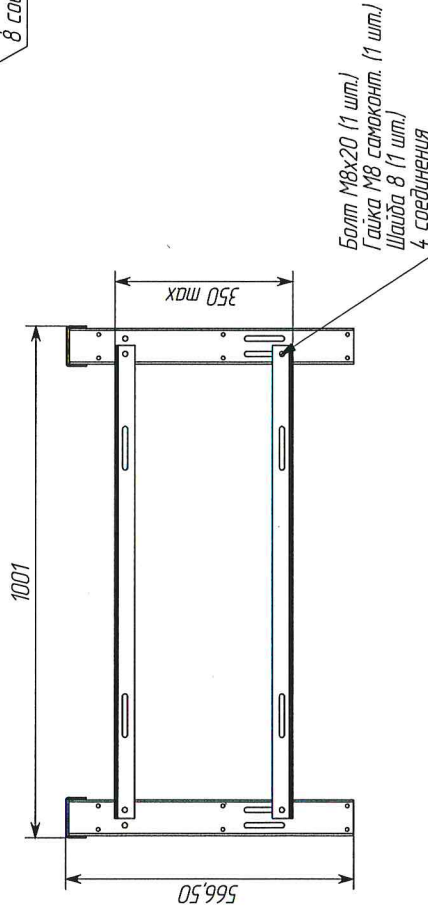
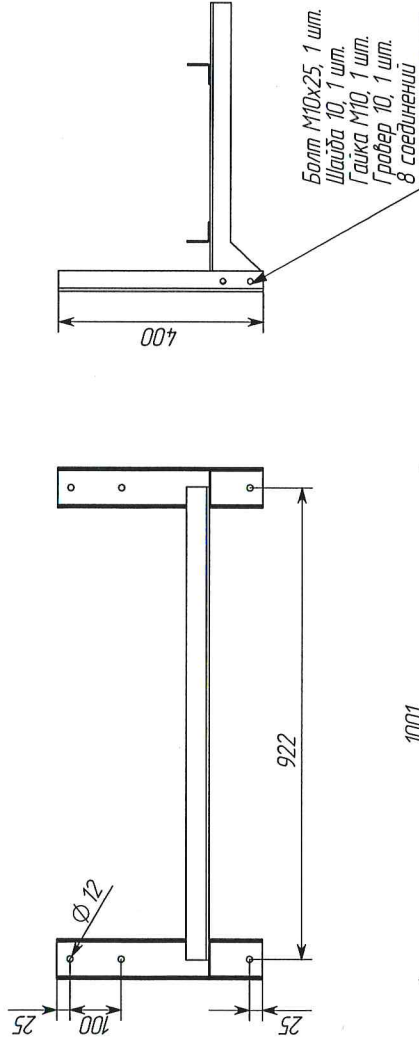

Инв. № подл. _____
 Подпись и дата _____
 Взам. инв. № _____
 Инв. № инв. № _____

1. Покрытие: RAL
2. Сборка кронштейна - оцинкованный крепеж.
3. Изготовить в количестве шт.
4. Поставляется в разобранном виде

КРФР-000/2023		Заказчик: ПАО ОДКБ Строй Липецк	
Изм/Лист	№ док-м.	Подп.	Дата
Разраб.	Шахова		06.09.2023
Проб.			
Т. контр.			
Н. контр.			
Утв.			
КРБАС		Кронштейн КПГ-2.1000	
Масса		Листов 3	
000 ЭСКОН		Формат А3	

Калибрвал

Приложение №3

Позиция	Обозначение	Наименование	Кол-во
1	КДК-700.1000.550-1У	Корзина	1
2	КПГ-2.1000	Кронштейн	1

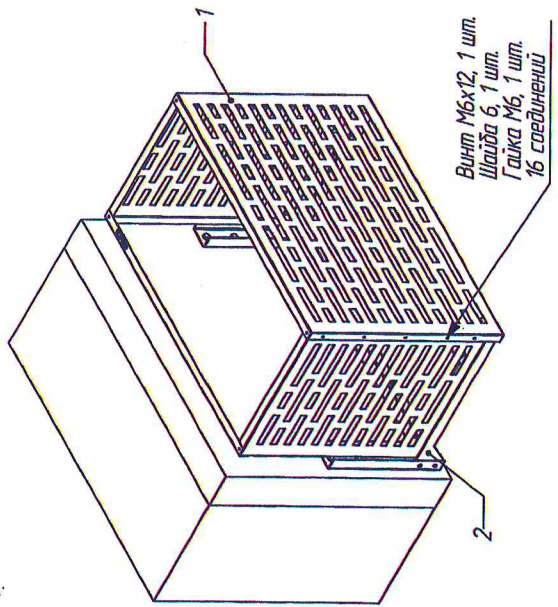
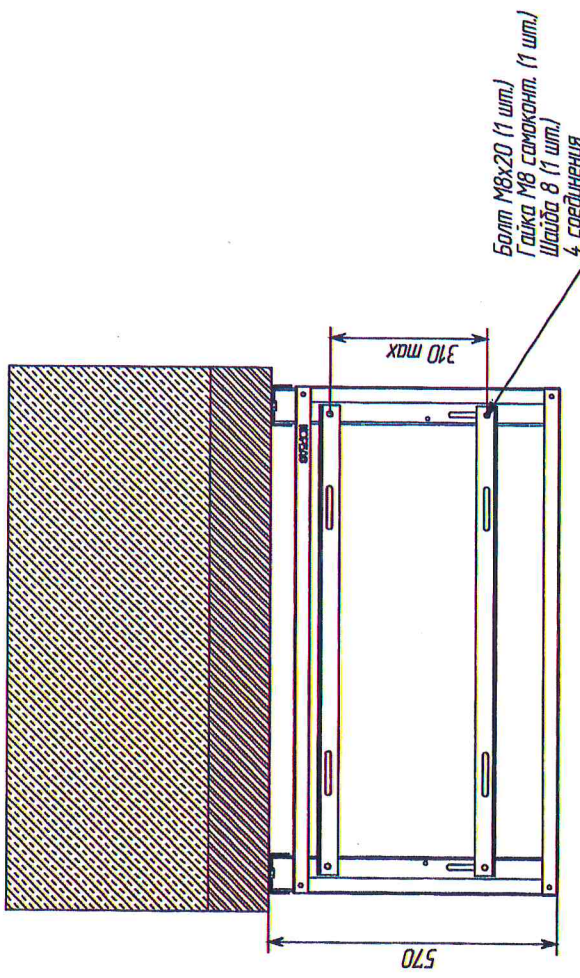
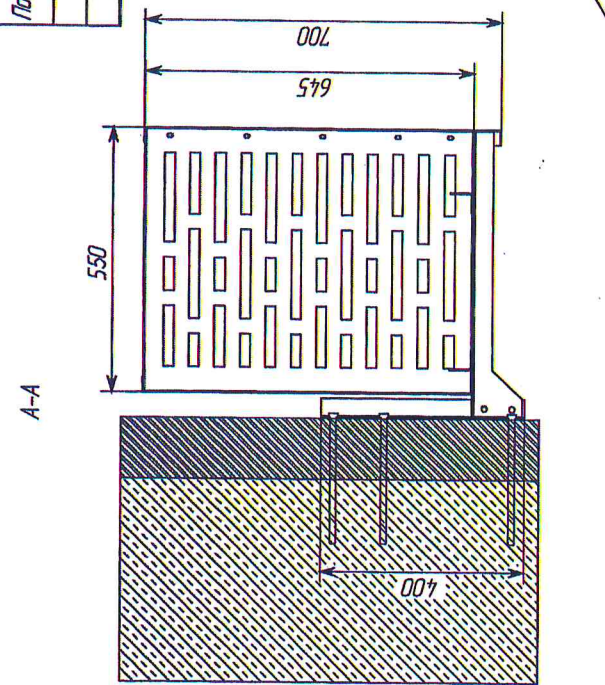

1. Покраска: порошковое RAL
2. Сварка корзины и кронштейна - оцинкованный крепеж.
3. Изготовить в количестве шт
4. Поставляется в разобранном виде
5. Максимальный вес блока кондиционера 50 кг.
6. Перед монтажом корзины для кондиционера необходимо провести испытание на вырыв анкера, значение на вырыв анкера должно соответствовать значению представленному в техническом отчете на нагрузку (предоставляется производителем).

КРФР-000/2023		Заказчик: ПАО ОДКБ Строй Липецк	
Изм./Лист	№ докум.	Подп.	Дата
Разраб. Шахова	Шахова		15.09.2023
Проб.			
Т. контр.			
Н. контр.			
Этб.			
КОРБАС		КДК-700.1000.550-КПГ-1У	
Лист	Масса	Листов	000 ЭСКОН
		1-10	
		Листов 3	

Инд. № подл.	Подпись и дата
Взм. инд. №	Инд. № аудл.